



GOVERNO DO ESTADO DO CEARÁ

Manual de Identidade Visual - 2016

1. introdução		15. tipologia	
O novo brasão revitalizado	02	Quadrante esquerdo	35
2. bandeira		16. tamanho do corpo	
A bandeira do Estado	03	O corpo da fonte para títulos será proporcional à largura do quadrante esquerdo	36
3. assinaturas		17. padrão de cor	
A assinatura	04	A cor	37
Assinaturas secundárias dos órgãos, secretarias etc.	05	18. aplicações de logomarcas	
4. tipografia		A colocação da logomarca	38
Tipografia utilizada	07	19. exemplo de cálculo	
5. cores		Margens	39
Versão em cores (especial)	08	20. manual de aplicação - veículos oficiais	
Versão em escala de cinza	09	Assinatura conjunta	40
Versão monocromática	10		
6. publicação			
Controle de fundo	11		
Margem de segurança	13		
Assinaturas conjuntas	14		
Alinhamento	14		
Patrocínio, apoio etc	14		
7. assinaturas alternativas			
Assinaturas reduzidas	15		
Assinatura vertical	16		
8. tamanho mínimo			
Reduções	17		
9. usos indevidos			
Usos indevidos	18		
10. anexo I – fachadas e sinalização			
Fachadas	19		
Placa de inauguração	20		
Placa de sinalização interna (secretarias e vinculadas)	21		
11. anexo II – folheteria básica			
Cores básicas	22		
12. apresentação powerpoint			
Apresentação	30		
13. finalidade e aplicações			
Manual de Identidade Visual de Placas de Obras	33		
14. padrão geral das placas			
Dimensões	34		

O novo brasão revitalizado (resumo)

Visando corrigir certas incoerências, o escudo foi redimensionado adequando-se às proporções corretas (7 x 8). Além disso todos os elementos foram redesenhados utilizando-se curvas mais suaves e linhas de mesma espessura. A elipse central também foi adequada a uma proporção de escudos, ficando mais suave e com os elementos internos distribuídos em 04 quadrantes (uma distribuição mais regular e equilibrada, com a linha do horizonte no centro).

O pássaro foi movido, portanto, para dentro da elipse, a completar e equilibrar os 04 quadrantes, reforçando seu simbolismo: o 1º quadrante com o farol e o sol (luz); o 2º com a serra e o pássaro; o 3º com o mar e a jangada; e o 4º com o sertão e a carnaúba. Cada quadrante com um ambiente e um personagem associado diretamente aos 04 elementos, na mesma ordem: fogo, ar, água e terra.

O forte acima do escudo (região denominada como “coroa” na heráldica) tornou-se curvilíneo, com uma leve perspectiva tornando-o mais elegante, e traz 05 merlões no topo. As estrelas, que representavam inicialmente os municípios, agora representam as 07 mesorregiões do Estado, tornando-se muito mais visíveis pelo número reduzido.

Para mais informações sobre os conceitos e desenvolvimento da identidade visual, vide apresentação da proposta preliminar em Powerpoint.

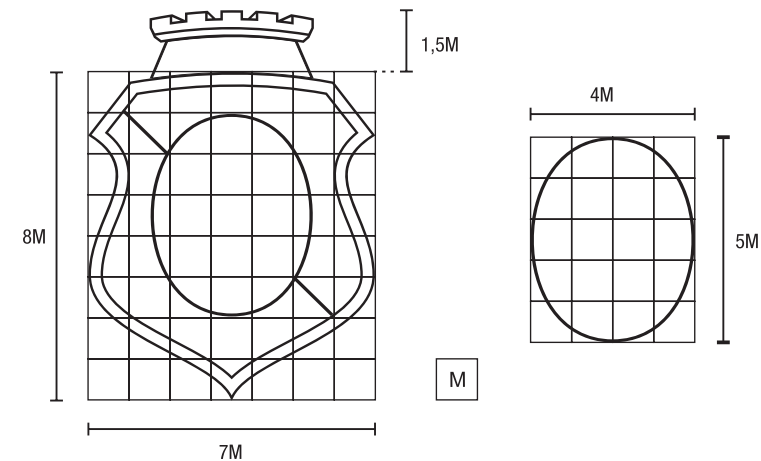



A bandeira do Estado

A bandeira do Estado do Ceará continua com as mesmas proporções anteriores. Somente o brasão é modificado.

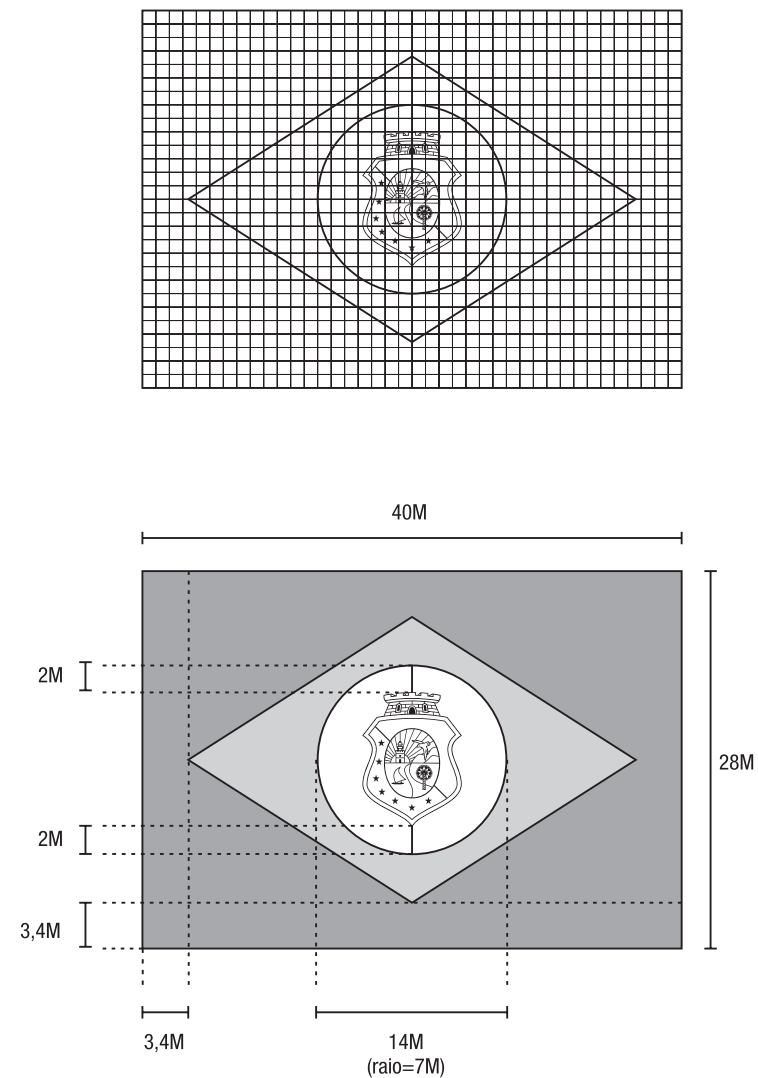

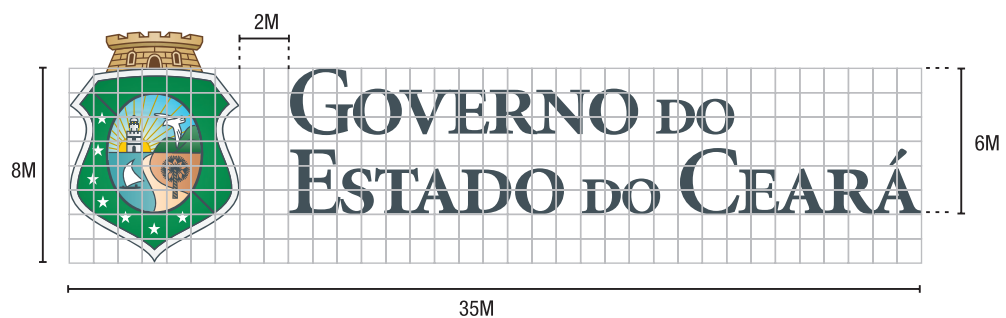
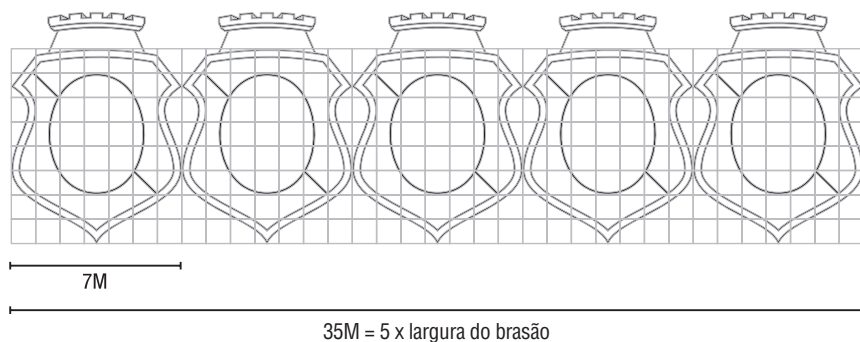

**GOVERNO DO
ESTADO DO CEARÁ**

A assinatura

Esta grade de construção da marca permite visualizar a proporcionalidade desta, a fim de evitar possíveis distorções que possam descaracterizá-las. Deve ser seguida em casos de reprodução da marca onde não há garantia na precisão das proporções.



GOVERNO DO
ESTADO DO CEARÁ
Secretaria da Justiça e Cidadania 1M



GOVERNO DO
ESTADO DO CEARÁ
*Secretaria da Ciência, Tecnologia
e Educação Superior* 1M

Assinaturas secundárias dos órgãos, secretarias etc.

Até 34 caracteres: O corpo da fonte utilizada tem 14pt e é escrita em somente 01 (uma) linha (tomando por base uma assinatura de 10 cm de largura).

Mais de 34 caracteres: O corpo da fonte utilizada tem 12pt e o texto é escrito dividido em duas linhas.

Todas as aplicações de marcas constam no CD em anexo.



ABCDEFGHIJKLMNOPQRSTUVWXYZ
 abcdefghijklmnopqrstuvwxyz
 01234567890+-

UNIVERS 55 ROMAN

Kerning: 0% Espaçamento entre palavras: 120%



Assinatura das coordenadorias especiais

Para a aplicação dos nomes das coordenadorias especiais junto ao brasão deve-se utilizar apenas a versão horizontal. A inscrição “Gabinete do Governador” deverá constar no lugar previsto para as secretarias, com fonte em corpo 14pt.

A especificação da coordenadoria deve vir sempre ao lado esquerdo do brasão, distribuída em três linhas. Na primeira, deve constar apenas o nome “Coordenadoria”. As demais palavras preencherão as outras duas linhas (respeitando-se a tolerância máxima de 33 caracteres por linha). Este tipo de aplicação é exclusivo para as coordenadorias especiais do Gabinete do Governador e para a coordenadoria de políticas públicas para LGBTQT, que assina com a Secretaria de Trabalho e Desenvolvimento Social.

A fonte a ser utilizada na assinatura das coordenadorias é a Univers 55 roman, corpo 17pt.

Tipografia utilizada

ABCDEFGHIJKLMN
OPQRSTUVWXYZ

ABCDEFGHIJKLMN OPQRSTUVWXYZ
0123456789+ -* / & @ # () ? ! \$ %

MINION REGULAR SC - Negrito

Kerning: -30% | Entrelinha: 75% | Espaçamento entre palavras: 75%

Obs: Os conectivos e preposições ("do", "da", "de", "e" etc)

são 75% do tamanho das demais palavras (somente no texto principal)

ABCDEFGHIJKLMN OPQRSTUVWXYZ
abcdefghijklmnpqrstuvwxyz
0123456789+ -* / & @ # () ? ! \$ %

MINION CONDENSED - Negrito Itálico

Kerning: 40% | Entrelinha: 100% | Espaçamento entre palavras: 240%



GOVERNO DO
ESTADO DO CEARÁ

*Secretaria da Ciência, Tecnologia
e Educação Superior*



GOVERNO DO ESTADO DO CEARÁ











Versão em cores (especial)

Esta versão em cores com gradiente é mais refinada e pode ser utilizada em impressos de alta resolução (catálogos, livros, anuários etc) além de ser a mais indicada para uso em vídeos.

Uso:

- impressão em livros, catálogos e outros impressos nobres de alta resolução;
- vídeos;
- websites.

Os contornos do escudo e do forte são diferenciados seguindo a especificação de cores abaixo. O nome Governo do Estado do Ceará tem também a mesma cor do contorno do escudo.









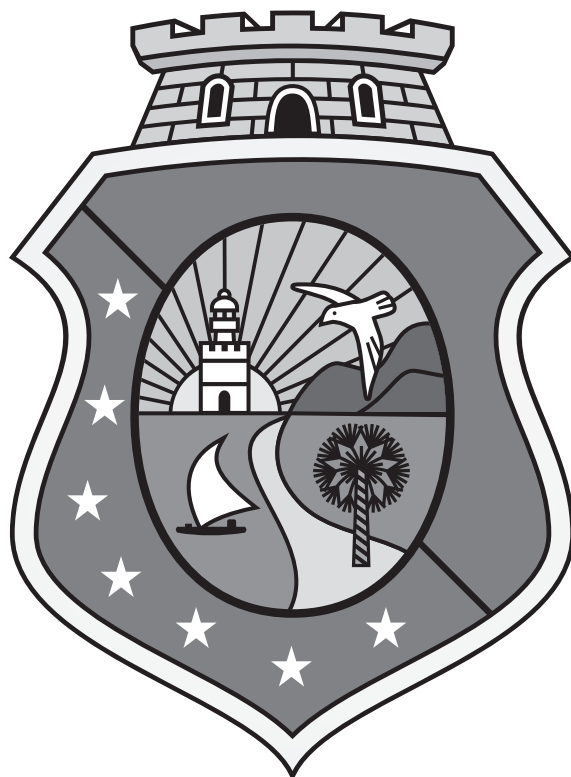















	C	M	Y	K	PANTONE
	20	0	0	80	 7545 C
	0	40	60	70	 463 C
	90	25	100	0	 355 C
	0	73	100	0	 1585 C



GOVERNO DO ESTADO DO CEARÁ

Versão em escala de cinza



		K			K
		100			70
		60			25
		20			10
		30			15
		15			50
		50			30

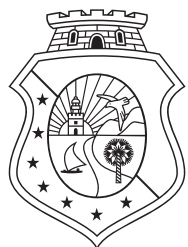

GOVERNO DO ESTADO DO CEARÁ

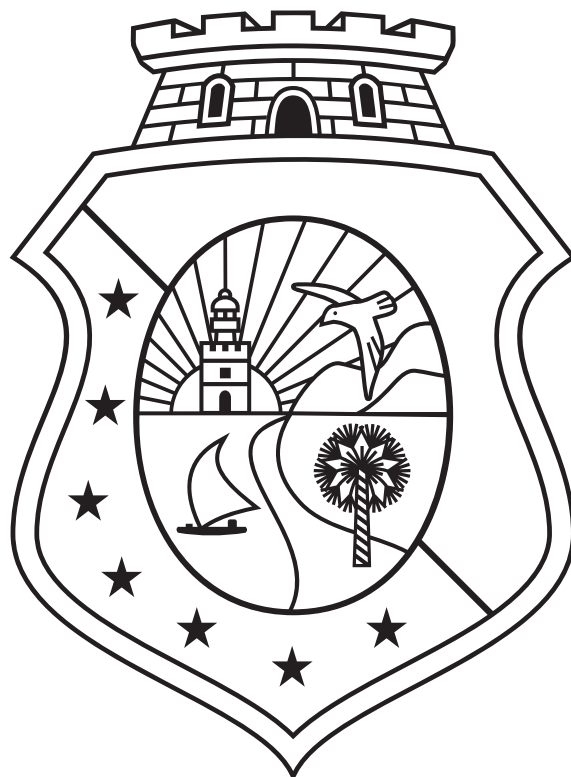

Versão monocromática

positiva



negativa



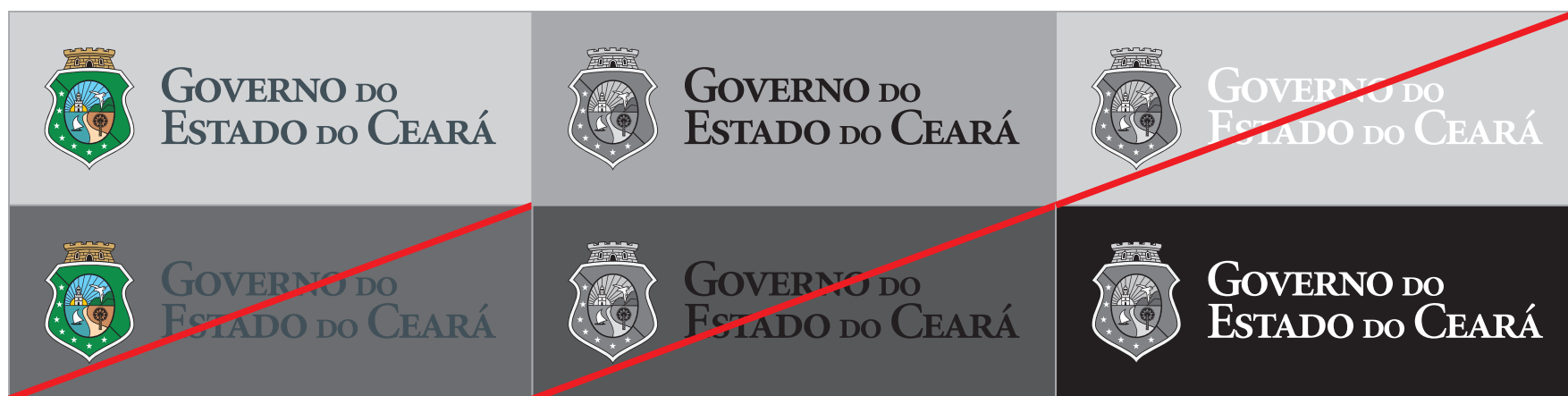

Controle de fundo

De forma a garantir a legibilidade da marca contra os mais variados tons de fundo aos quais será aplicada, siga as orientações gerais apontadas na página seguinte. Preferencialmente, a marca deve ser aplicada contra fundo branco. A tabela a seguir mostra as versões e os fundos mais adequados para cada uma delas.

Versão colorida positiva

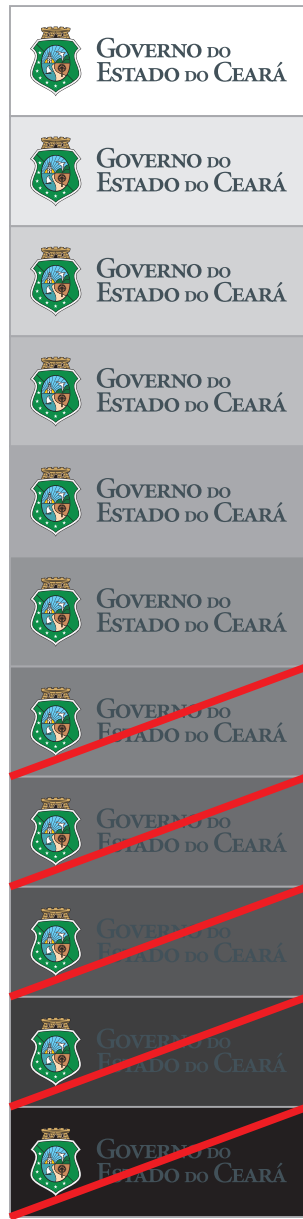

0%
10%
20%
30%
40%
50%
60%
70%
80%
90%
100%

Versão colorida negativa

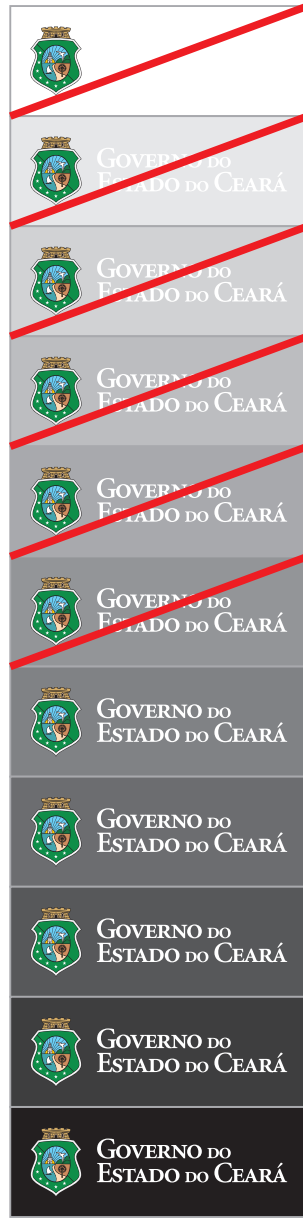

Versão escala de cinzas ou monocromática positiva



0%
10%
20%
30%
40%
50%
60%
70%
80%
90%
100%

Versão escala de cinzas ou monocromática negativa

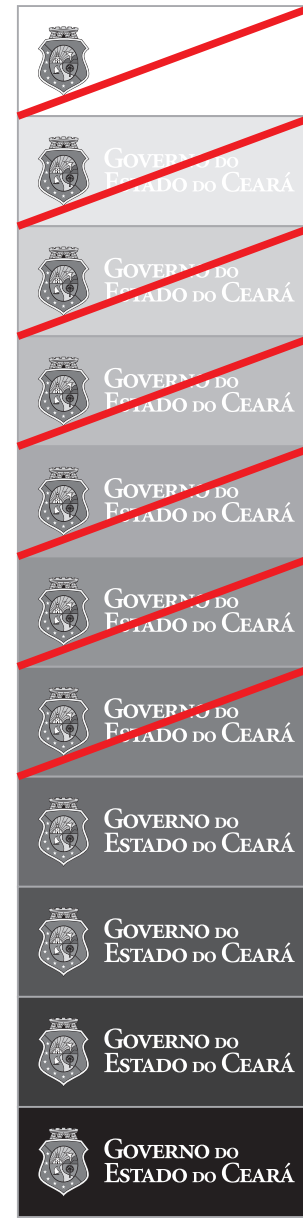

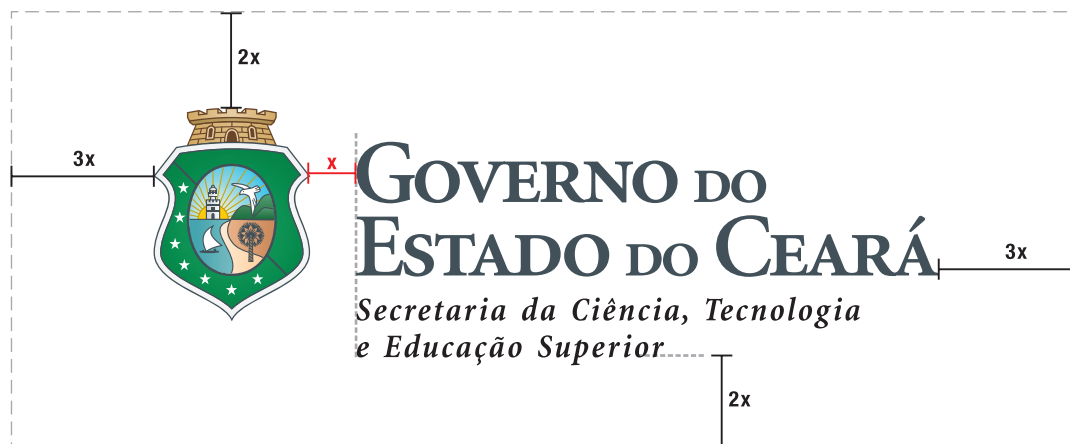

Margem de segurança

A área mínima de reserva serve para proteger a marca de interferências, permitindo sua ideal legibilidade. Na marca do Governo do Estado do Ceará a proteção corresponde a duas (02) vezes o tamanho “X” para as margens superior e inferior, e três (03) vezes “X” para as margens esquerda e direita, conforme indicado no gráfico ao lado, onde “X” é a distância entre o escudo e o nome. Quando a marca for publicada em qualquer mídia, em conjunto com outras marcas ou elementos gráficos, esta margem deverá ser respeitada.

No caso da marca com assinatura de secretarias etc, a distância da margem inferior é contada da base do texto secundário.

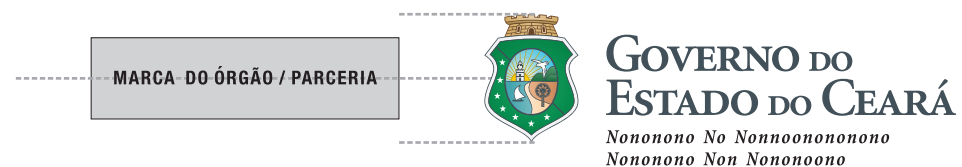

Assinaturas conjuntas

As assinaturas conjuntas obedecerão a mesma área de reserva explicitada no item anterior. Isto também se aplica aos textos de lei (vide exemplo).

Alinhamento

O alinhamento das marcas/assinaturas conjuntas se dá pelo centro do escudo, no sentido vertical.

Patrocínio, apoio etc

Os pequenos textos que indicam “patrocínio”, “apoio”, “realização” etc figurarão numa distância de 1,5x (1 vez e meia a distância entre o texto da assinatura principal e o escudo).

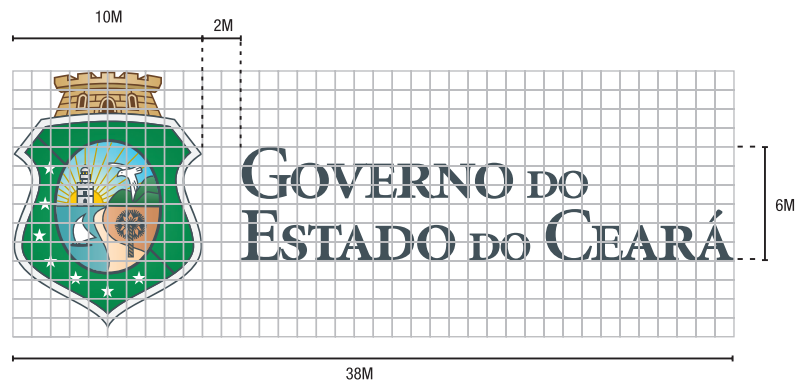

**GOVERNO DO
ESTADO DO CEARÁ**
Secretaria da Justiça e Cidadania



**GOVERNO DO
ESTADO DO CEARÁ**
*Secretaria da Ciência, Tecnologia
e Educação Superior*



**GOVERNO DO
ESTADO DO CEARÁ**



**GOVERNO DO
ESTADO DO CEARÁ**



**GOVERNO DO
ESTADO DO CEARÁ**

Assinaturas reduzidas

Esta assinatura vertical deve ser utilizada em impressões onde figurará com menos de 50 mm de largura.

Para a construção, o escudo original deve ser aumentado para 10 módulos de largura. A distância entre o texto e o escudo permanecerá de 02 módulos originais e o subtítulo obedecerá as regras anteriores de composição e a distância de 1M em relação ao texto principal.

Observação: Para este uso, o texto sempre será preto, mesmo na versão full color.



Assinatura vertical

Esta assinatura vertical pode ser utilizada em casos em que a assinatura terá um espaço horizontal bastante reduzido, ou em bandeiras e estandartes verticais, onde só figurará a marca do Governo do Estado do Ceará. Não obstante, a assinatura horizontal deve sempre prevalecer, utilizando esta assinatura vertical somente nos casos supracitados.

Observação: Para inclusão dos subtítulos, esta versão segue as mesmas de tamanho e espaçamento em relação ao texto principal, porém o alinhamento deve ser centralizado. **Uso:** Em blimps, balões, buttons etc (superfícies onde altura e largura são próximas).



**GOVERNO DO
ESTADO DO CEARÁ**
Secretaria da Infraestrutura

original



50mm

alternativa reduzida



35mm

vertical



30mm



25mm

Reduções

É fundamental que a marca do Governo do Estado do Ceará tenha sua legibilidade garantida, o que pode variar de acordo com o método de reprodução escolhido. Embora os brasões tenham detalhes diminutos, é importante que os elementos possam ser reproduzidos da melhor forma possível. Para aplicações impressas, como regra geral, a assinatura completa da marca (com o nome das secretarias etc) não deve ter largura inferior a 50 milímetros na versão original; 35 mm na versão alternativa reduzida e 30 mm na versão alternativa vertical.

Já a assinatura básica (sem subtítulo) pode ter a largura reduzida em até 25 mm na versão alternativa reduzida.



Não altere a posição dos elementos na marca.



Não altere a proporção da marca ou de seus elementos.



Não reconstrua os textos com outras famílias de fontes.

Nunca altere ou recrie os elementos que compõem a marca, de acordo com as especificações desta página.



Não mude a cor dos elementos (salvo versão monocromática).



Não utilize a marca sobre fundos texturizados ou de alto contraste.



Não utilize sombras.



Foto 1



CASA MILITAR
Governo do Estado do Ceará



SECRETARIA DA EDUCAÇÃO
Governo do Estado do Ceará



Foto 2



**SECRETARIA DA CIÊNCIA, TECNOLOGIA
 E EDUCAÇÃO SUPERIOR**
Governo do Estado do Ceará

Fachadas

A aplicação das fachadas dependerá da natureza da estrutura. Em caso de fachadas claras e limpas a aplicação poderá ser feita em metal em alto relevo (Foto 1).

O uso do backlight é quando a fachada NÃO apresenta local adequado para o uso de letra caixa - Foto 2.

Para esta aplicação, inverte-se a posição do texto da assinatura, onde o nome da secretaria ou órgão assume a posição principal, seguindo as regras tipográficas do texto “Governo do Estado do Ceará”, escrita na mesma fonte e em até duas linhas, e este último assume a posição secundária (subtítulo), com a mesma distância em relação ao título principal.

Para aplicação com o nome da instituição (Foto 3), as letras têm que estar semelhantes às do brasão, as primeiras maiores que as demais.

Para aplicação em equipamentos do governo e /ou vinculadas, o brasão permanece com a secretaria titular assinando (Foto 3).

A fonte utilizada é a **Minion Semibold SC**.



Foto 3

Fachadas: Letras e logo em aço inox escovado com profundidade de 2 cm. Logo com adesivo na face e verniz UV.

placa de inauguração



- A produção das placas será em aço inox escovado com gravação em baixo relevo, com profundidade de 1 cm.
- O brasão e as logos incluídas deverão ser monocromáticas.
- A fonte utilizada é a Swiss 721 Condensed BT.
- As placas têm formato retangular e os tamanhos variam de 40 x 60 a 80 x 120cm, dependendo do local em que serão aplicadas.

placa de sinalização interna (secretarias e vinculadas)



placa de sinalização interna (secretarias e vinculadas)



- A produção das placas será em PVC com adesivo vinil leitoso, com aplicação de fita dupla face.
- A fonte utilizada para o totem é a Helvetica bold. Para as demais placas, a Arial Black.

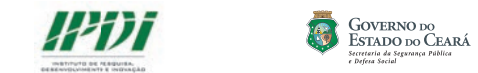
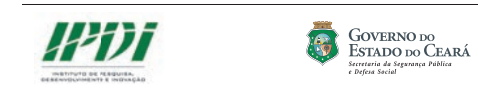

cores básicas



C	M	Y	K
90	25	100	0

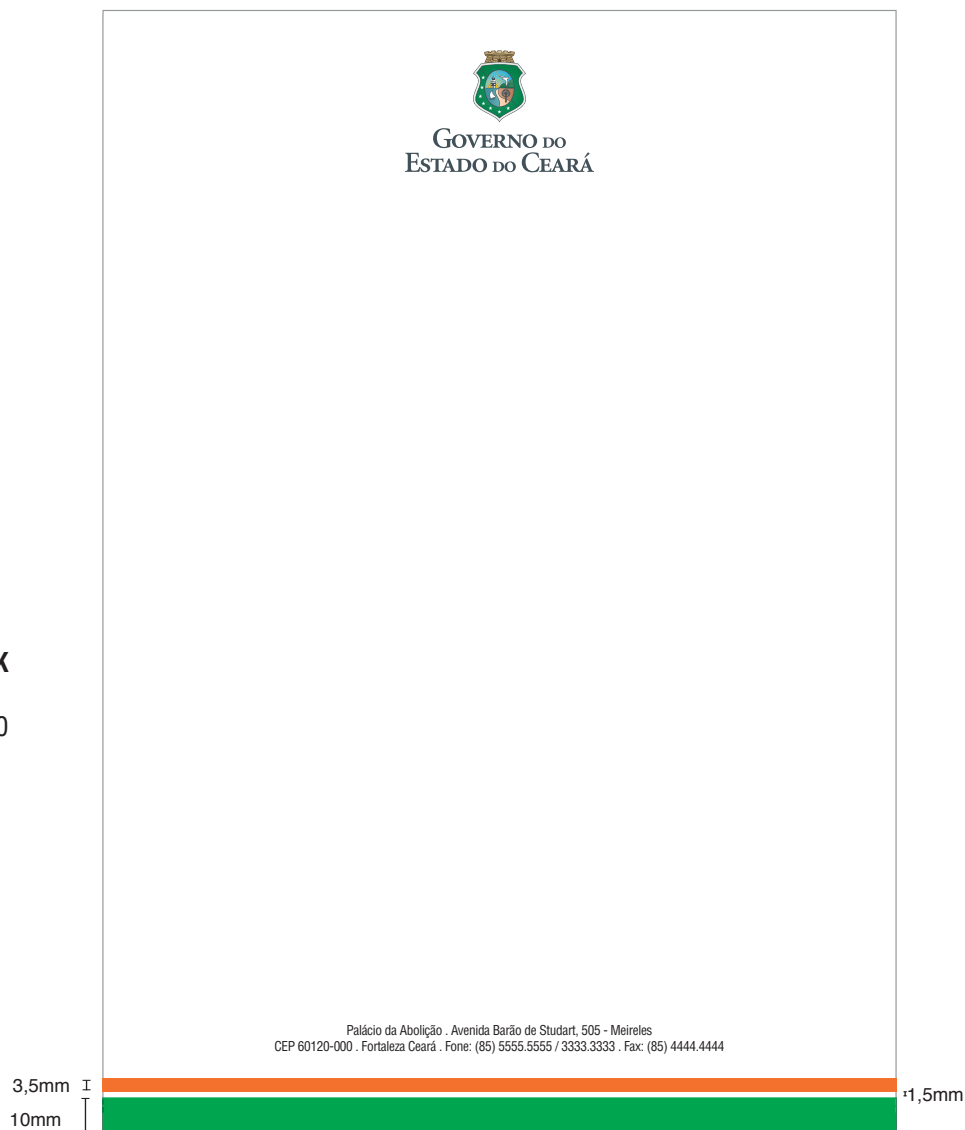

Papel Timbrado: Formato 21x29,7 cm, 4x0 cores, no reciclato 75 g

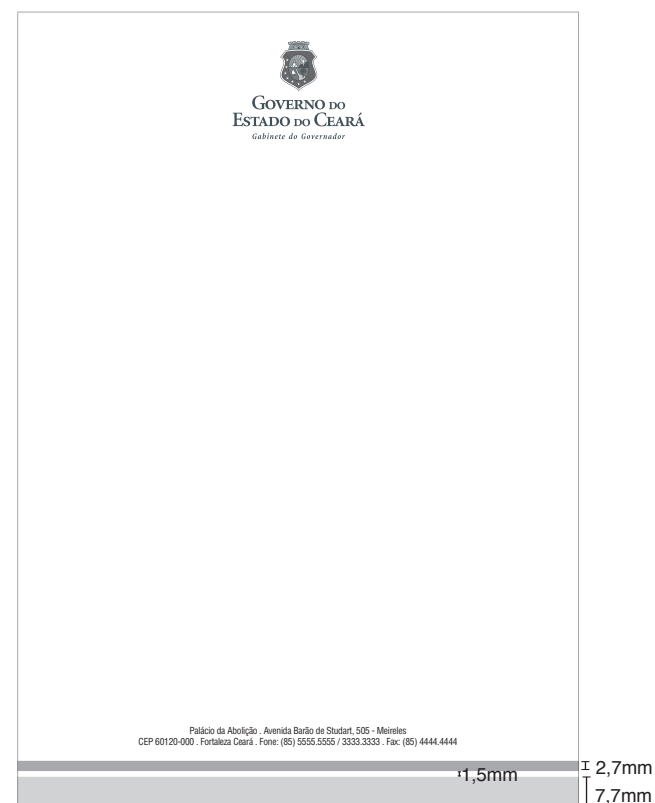

Bloco de Notas: Formato 14,8x21 cm, 1x0 cores, no reciclato 75 g



3,2mm
14,4mm

1,5mm



Palácio da Abolição . Avenida Barão de Studart, 505 - Meireles
CEP 60120-000 . Fortaleza Ceará . Fone: (85) 5555.5555 / 3333.3333 . Fax: (85) 4444.4444

Envelope Grande: Formato 26x36 cm fechado e 55x43,7 cm aberto, 4x0 cor, no reciclato 120 g, com faca de corte especial



Envelope Carta: Formato 23x11,5 cm fechado e 26x27 cm aberto, 4x0 cores, no papel reciclato 90 g, com faca de corte especial

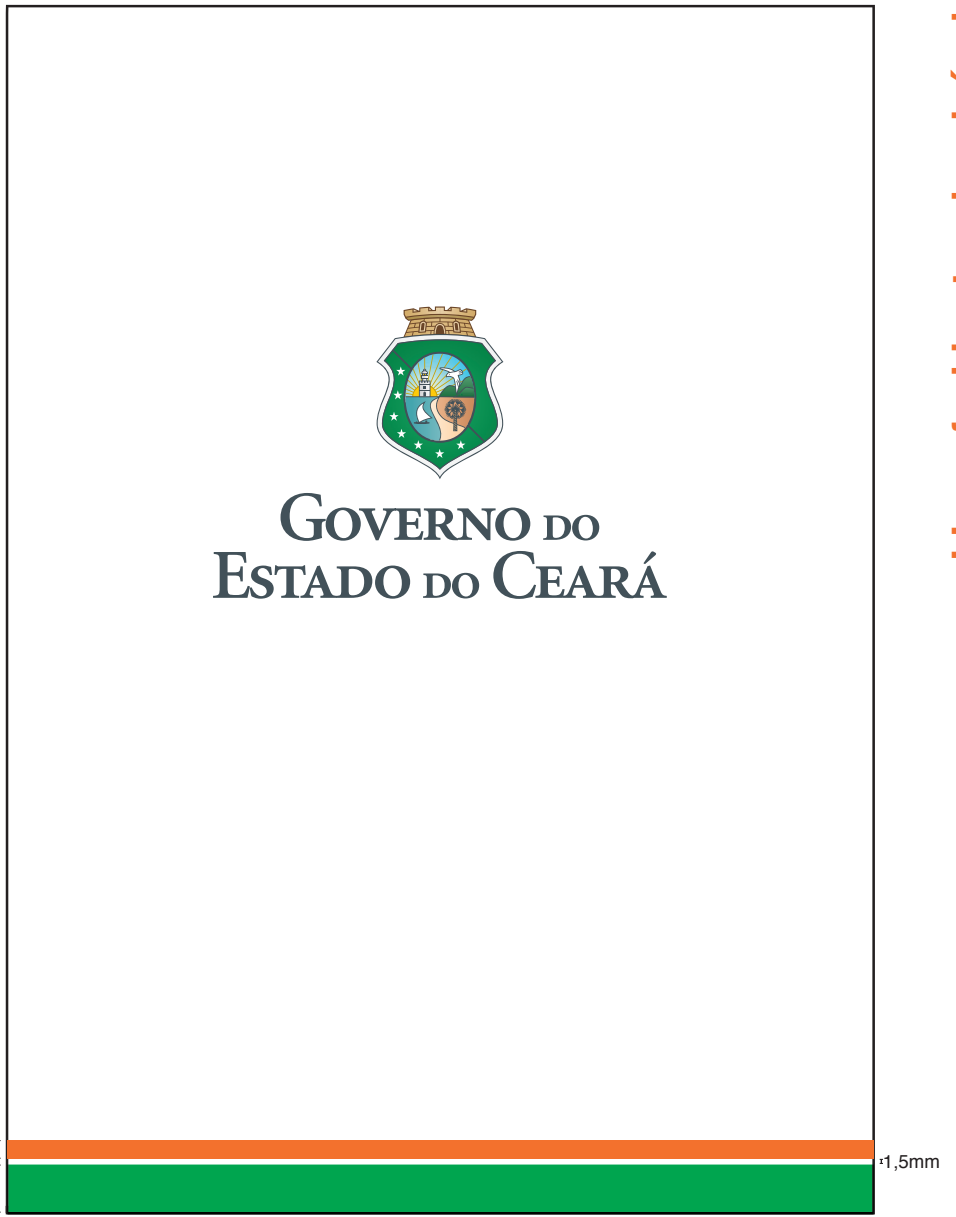

Pasta (frente)

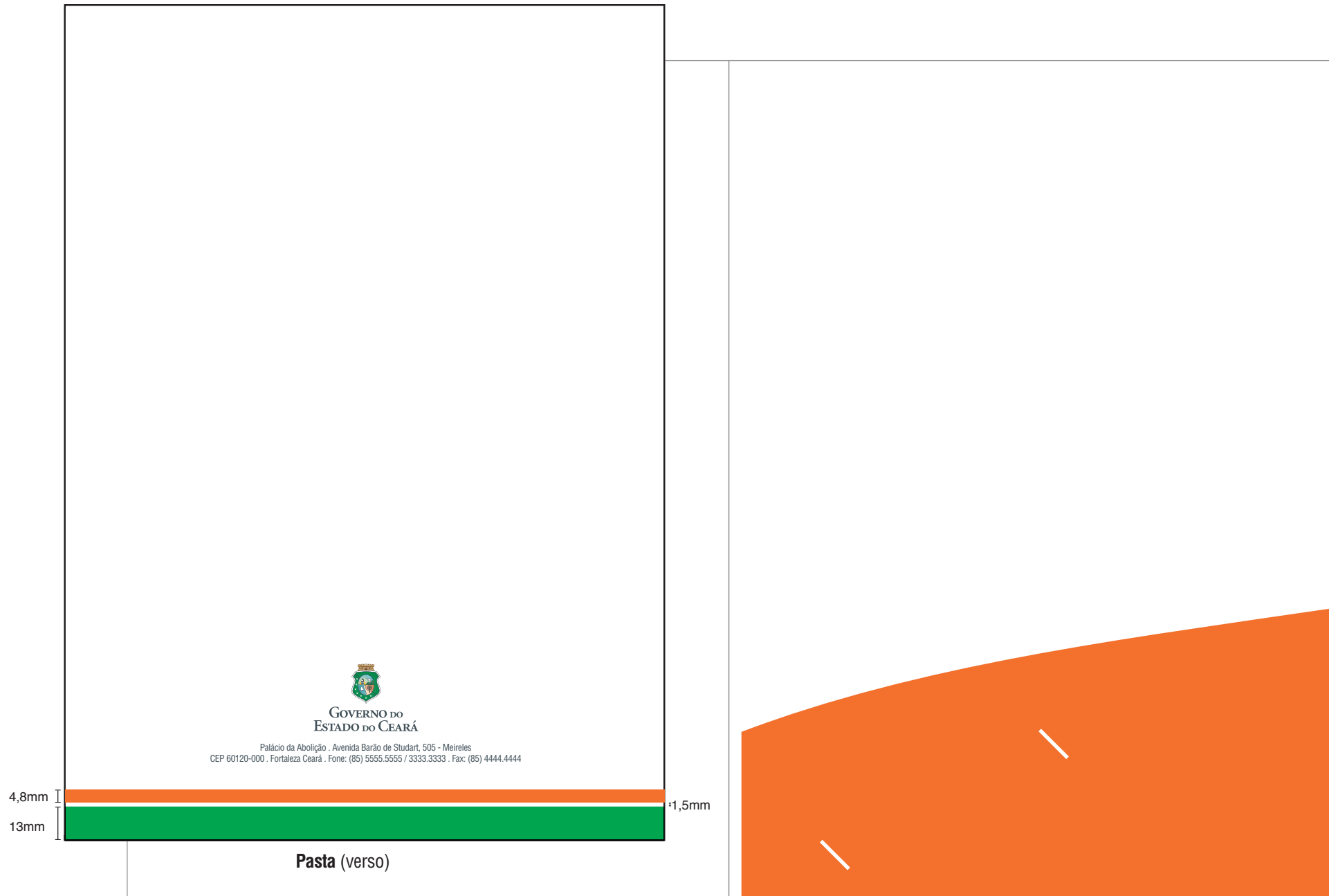

Pasta - Formato 23x31,5 cm fechado e 46x31,5 cm aberto, no papel reciclado 240 g, com **bolso** no formato 22,5x13 cm fechado, com faca de corte especial

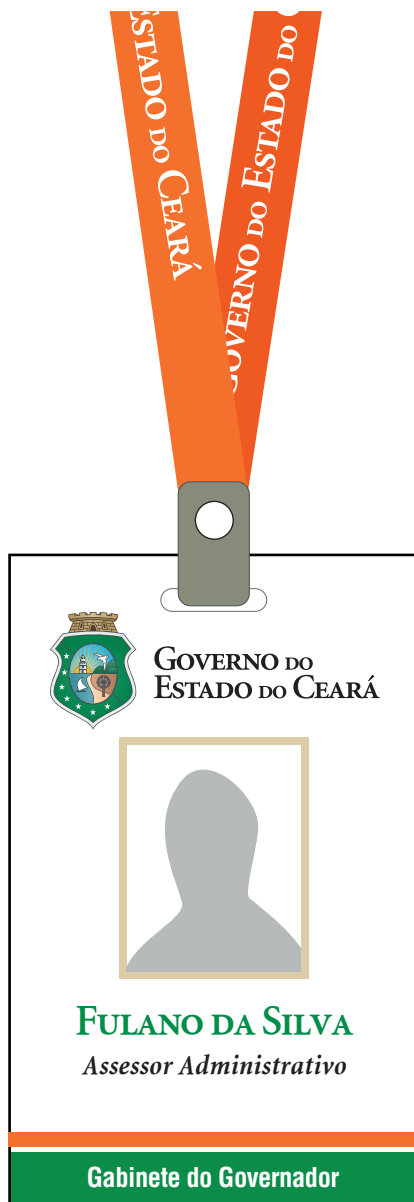

Crachá (frente)

NOME COMPLETO

MATRÍCULA IDENTIDADE

Este crachá é de uso estritamente pessoal e obrigatório em serviço e deverá ser utilizado em local de fácil visualização.

O uso indevido do crachá implicará em sanções disciplinares.

Em caso de desligamento, deve ser devolvido ao Departamento de Pessoal.

Palácio da Abolição . Avenida Barão de Studart, 505 -
Meireles . CEP 60120-000 . Fortaleza Ceará
Fone: (85) 5555.5555 / 3333.3333
Fax: (85) 4444.4444

Crachá (verso)

NOME COMPLETO

DATA DE ADMISSÃO TIPO SANGUÍNEO

IDENTIDADE

7 898292 1192885 1

Crachá (verso)



Crachá (frente)



**Crachá Institucional
para evento**



**Crachá Institucional
vinculadas**

Crachá - Formato 10x15cm, 4x0 cor, papel cartão supremo 250 g, 2 furos e cordão



Cartão de Visita vinculadas: Formato 9x5 cm, 4x0 cores, papel 240 g



Cartão de Visita vinculadas: Formato 9x5 cm, 4x0 cores, papel 240 g



O Governador do Estado do Ceará, Cid Ferreira Gomes, e o Procurador Geral do Estado, Fernando Antônio Costa de Oliveira, convidam para a posse dos 20 novos Procuradores do Estado do Ceará.

Dia: 4 de dezembro de 2008

Horário: 20h

Local: Auditório do Palácio Iracema – Av. Dr. José Martins, 150 – Edson Queiroz.

2,5mm
10mm

1,3mm

Convite: Formato 21x15 cm, 4x0 cores, papel 240 g



O Governo do Estado do Ceará, através da Secretaria do Esporte, e da Companhia de Água e Esgoto do Ceará, tem a honra de convidar para o lançamento oficial da 4ª Corrida Cagece, a se realizar no dia 21 de novembro de 2010.

Local: Av. Beira Mar, 2.000

Horário: 20h

Traje: Esporte

Convite Exibível

Convite: Formato 21x15 cm, 4x0 cores, papel 240 g

CERTIFICADO

Certificamos que _____
participou do CURSO DE CAPACITAÇÃO TÉCNICA E ARBITRAGEM DE
ATLETISMO, com carga horária de 60 horas, realizado pela Secretaria do
Esporte do Governo do Estado do Ceará, no período de _____
_____, ____ de _____ de 2011.

Gony Arruda
Secretário do Esporte



3,6mm
15mm

1,8mm



CERTIFICADO

René Teixeira Barreira
Secretário da Ciência, Tecnologia e Educação Superior

Ricardo da Costa e Silva Lima
Coordenador de Educação Profissional
da Secitece

Concludente

CERTIFICADO

Certificamos que _____
concluiu com aproveitamento o CURSO JOVEM BOMBEIRO VOLUNTÁRIO,
ministrado pelo Corpo de Bombeiros Militar do Estado do Ceará, cumprindo
todos os requisitos estabelecidos, com carga horária de 440 (QUATROCENTAS
E QUARENTA) horas-aula.

_____, ____ de _____ de 2011.

Josileno Vitorino - Coronel QOBM
Comandante Geral do Corpo de Bombeiros



DIPLOMA

René Teixeira Barreira
Secretário da Ciência, Tecnologia e Educação Superior

Ricardo da Costa e Silva Lima
Coordenador de Educação Profissional
da Secitece

Concludente

Certificado: Formato 21x29,7 cm, 4x0 cores, no papel reciclado 180 g

Padrão de Telas para Data Show



Todas as aplicações de marcas constam no CD em anexo.

Padrão de Telas para Data Show



Todas as aplicações de marcas constam no CD em anexo.

Padrão de Telas para Data Show



Todas as aplicações de marcas constam no CD em anexo.

Padrão de Telas para Data Show

Ipslorem buantum apornum et vinalda ponterium lost.

Our continuing campaign highlights some of the biggest

The fact that you're reading this means you have the power to facilitate change. Our continuing campaign highlights some of the biggest problems facing the world today, and how you can be part of the solution without ever leaving your desk. Continuing campaign highlights some of the biggest problems facing the world today. Fact that you're reading this means you have the power to facilitate change.

Our continuing campaign highlights some of the biggest problems facing the world today, and how you can be part of the solution without ever leaving your desk. Continuing campaign highlights some of the biggest problems facing the world today. Fact that you're reading this means you have the power to facilitate change.

Continuing campaign highlights some of the biggest problems facing the world today. Fact that you're reading this means you have the power to facilitate change.



Ipslorem buantum.

Our continuing campaign highlights some of the biggest

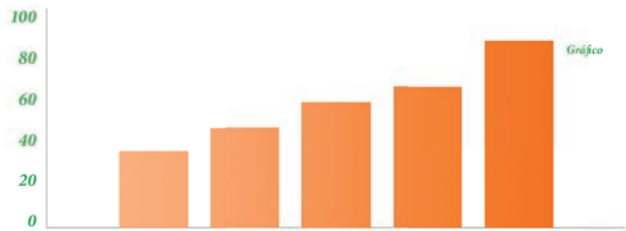

Bar Index	Value
1	35
2	45
3	58
4	65
5	85



Todas as aplicações de marcas constam no CD em anexo.

Padrão de Telas para Data Show



Vinculadas e Autarquias



Todas as aplicações de marcas constam no CD em anexo.

Padrão de Telas para Data Show

Vinculadas e Autarquias



Todas as aplicações de marcas constam no CD em anexo.

Manual de Identidade Visual de Placas de Obra

Este Manual tem por objetivo orientar a padronização de placas e adesivos de obras financiadas pelo Governo do Estado, por meio dos seus diversos órgãos e instituições públicas. As placas deverão ser confeccionadas de acordo com cores, medidas, proporções e demais orientações contidas no presente Manual. Deverão ser produzidas em chapas planas, metálicas, galvanizadas ou de madeira compensada impermeabilizada, em material resistente às intempéries. As informações deverão estar em material plástico (poliestireno), para fixação e adesivação nas placas. Quando isso não for possível, as informações deverão ser pintadas com pintura a óleo ou esmalte. Dá-se preferência ao material plástico pela sua durabilidade e qualidade. As placas serão afixadas pelo Agente Promotor, em local visível, preferencialmente no acesso principal ao empreendimento ou voltadas para a via que favoreça sua melhor visualização. Recomendamos que as placas sejam mantidas em bom estado de conservação, inclusive quanto à integridade do padrão de cores, durante todo o período de execução da obra.

Por motivos óbvios de condições técnicas, sabemos que muitas placas serão pintadas à mão. Por isso sugerimos dois padrões de programação visual, dando preferência sempre ao modelo que melhor se adequar e cada caso:

Placas de Obra pintadas à mão

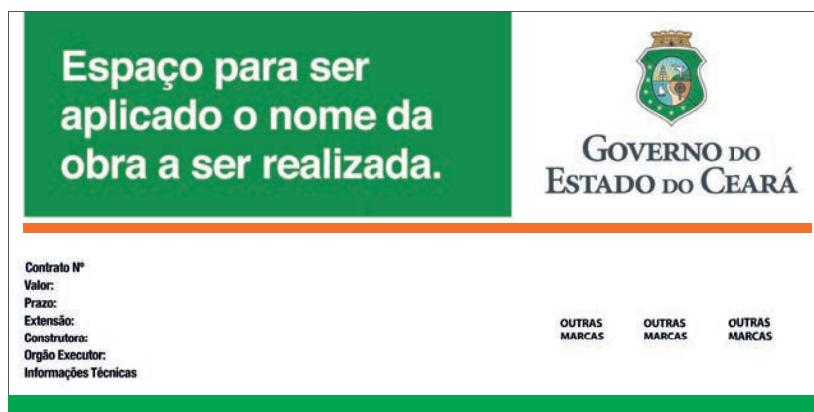

Placas de Obra impressas

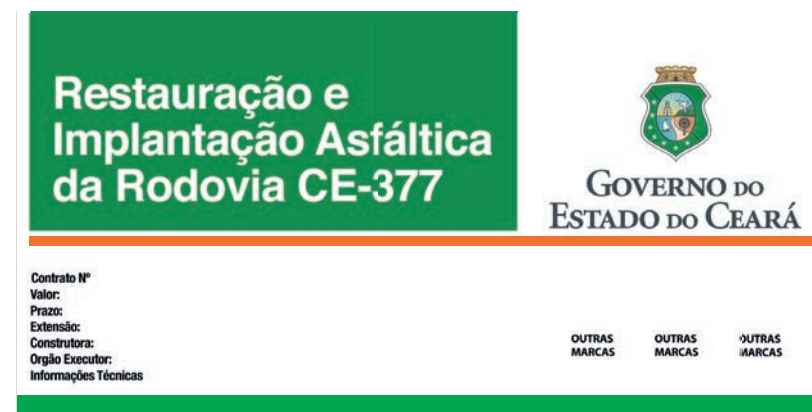

Placas de Obras pintadas à mão

Verde Padrão

A cor Verde, padrão do Governo, como componente fundamental da identidade visual de uma marca, deve ser sempre utilizada da maneira correta e consistente. O padrão CMYK, bem como a referência Pantone abaixo, servem para orientar a correta aplicação dessa cor.

C:90% | M:25% | Y:100% | K:0%
Pantone: 363 U

Proporção

A placa terá uma proporção de 2x de base por 1x de altura. Por exemplo, se a placa tiver 3 metros de largura, a sua altura deverá ser 1,5 metro.

Listras da Base

Na base as 5 listras verdes devem ter a espessura de X/10, ou seja, se a placa tiver 3m de altura cada listra deverá ter 15cm, com um espaço de 15 cm entre elas.

Quadrante Superior Esquerdo

Sobre o fundo verde, com letras brancas e com bastante destaque, essa área destina-se ao nome da obra.

Quadrante Inferior Esquerdo

Sobre o fundo branco, com letras pretas e com menor destaque, essa área destina-se às informações gerais como nº do contrato, valor, localização, etc.

Quadrante Superior Direito

Sobre fundo branco, aplica-se o Brasão de Governo com sua secretaria, de preferência adesivado.

Quadrante Inferior Direito

Sobre fundo branco, aplicam-se as demais marcas que participam da obra, também de preferência adesivadas.

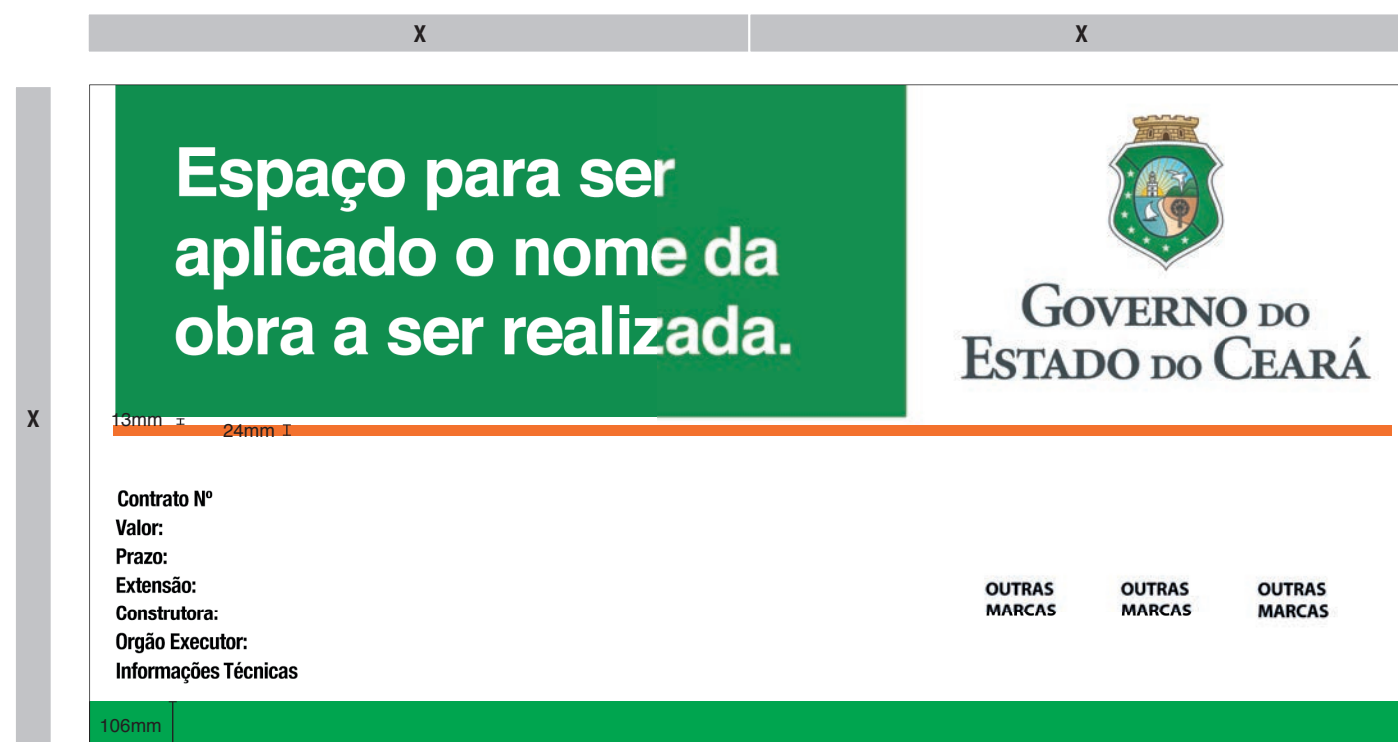

Placas de Obras Impressas

Padrão Visual

Sempre que possível, as placas devem ser impressas em policromia (lona tensionada ou adesivo), obedecendo ao padrão visual do Governo, conforme exemplo nesta página. Os rostos que aparecem devem variar em cada aplicação, para não se repetirem nas placas. A diagramação deve ser feita utilizando-se como base o arquivo equivalente gravado em CD/PenDrive anexo a este manual.

Proporção

A placa terá uma proporção de 2x de base por 1x de altura. Por exemplo, se a placa tiver 3 metros de largura, a sua altura deverá ser 1,5 metro.

Quadrante Superior Esquerdo

Sobre o fundo verde, com letras brancas e com bastante destaque, essa área destina-se ao nome da obra.

Quadrante Inferior Esquerdo

Sobre o fundo degradê padrão, com letras pretas e com menor destaque, essa área destina-se às informações gerais como nº do contrato, valor, localização etc.

Quadrante Superior Direito

Sobre fundo degradê padrão, aplica-se o Brasão de Governo com sua secretaria.

Quadrante Inferior Direito

Sobre fundo degradê padrão, aplicam-se as demais marcas que participam da obra.

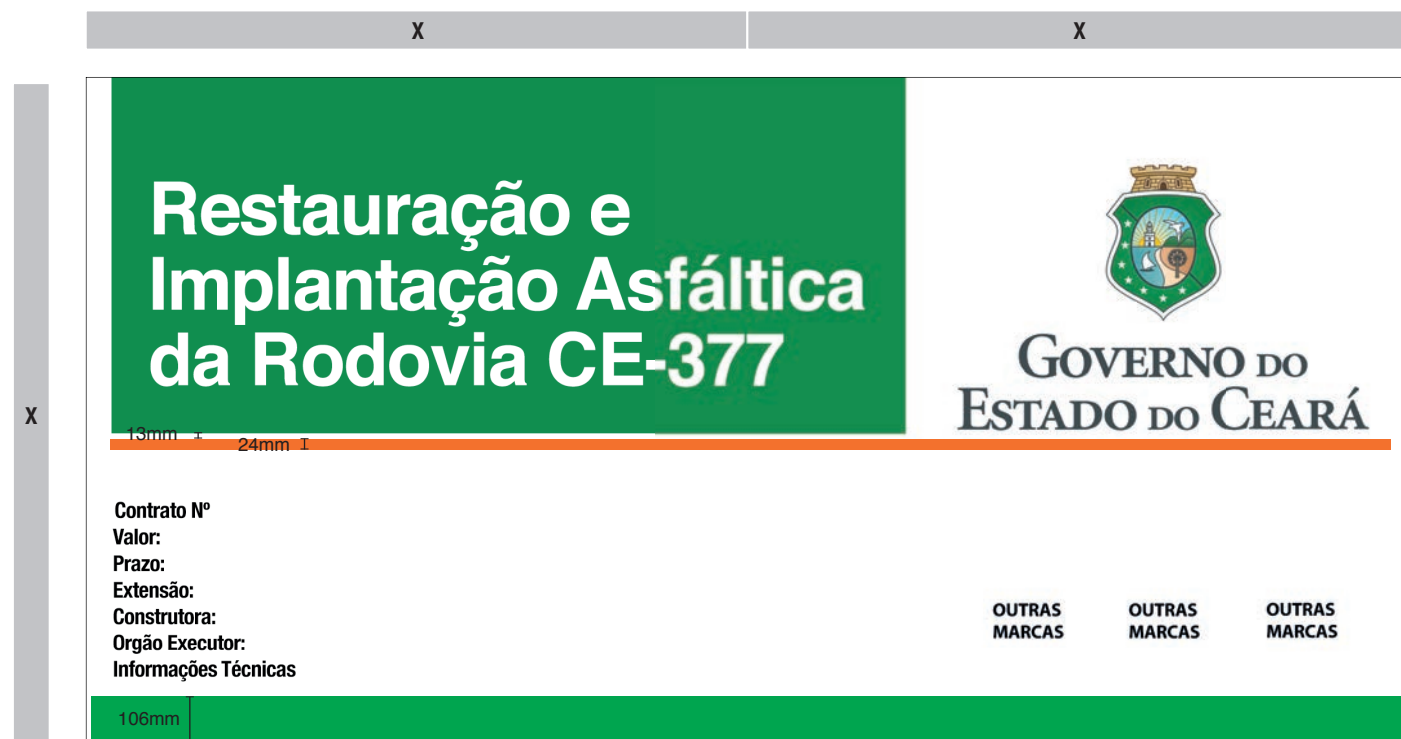

Placas de Incentivos Fiscais

Padrão Visual

As placas de incentivos fiscais devem ser impressas em policromia (lona tensionada ou adesivo), obedecendo ao padrão visual do Governo, conforme exemplo nesta página. Os rostos que aparecem devem variar em cada aplicação, para não se repetirem nas placas.

A diagramação deve ser feita utilizando-se como base o arquivo equivalente gravado em CD/PenDrive anexo a este manual.

Proporção

A placa terá uma proporção de 4x de base por 2x de altura. Por exemplo, se a placa tiver 3 metros de largura, a sua altura deverá ser 1,5 metro.

Porém deverá ter um tamanho menor que a Placa de Obra. Ela poderá ser afixada ao lado ou próxima à Placa de Obra, sem entrar em conflito de pesos visuais.

Se a Placa de Obra tiver 4x2m ela poderá ser instalada ao lado com 2x1 m.



Placa e Adesivo - PCF - Pacto de Cooperação Federativa

Algumas obras ou aquisição de equipamento são realizadas através do Pacto de Cooperação Federativa (PCF). Essas obras ou equipamentos construídos ou adquiridos pelo Governo para os municípios cearenses através de convênios devem estar sinalizados. No caso de Obras aplica-se uma placa. No caso de equipamentos, a depender do caso, uma placa ou um adesivo. Exemplo: a urbanização de uma avenida deve prever uma placa. A reforma de uma praça deve ter uma placa. Uma ambulância adquirida deve ter um adesivo colado nela. Um projetor para uma escola deve ter um adesivo colado nele. As placas e/ou adesivos devem ser impressas em policromia, obedecendo ao padrão visual do Governo, conforme exemplo nesta página. A diagramação deve ser feita utilizando-se como base o arquivo equivalente gravado em CD/PenDrive anexo a este manual.

Proporção

A placa terá uma proporção de 2x de base por 1x de altura. Por exemplo, se a placa tiver 80cm de largura, a sua altura deverá ser 40cm. O mesmo serve para o adesivo.

Os tamanhos podem ser os mais variados, dependendo do local da instalação ou aplicação, primando sempre por uma boa visualização sem comprometer a estética original.

Adesivo



Placa



Assinatura conjunta na parte traseira do veículo Oficial / Secretaria

Veículo Oficial: uso geral na cor prata metálico.

As assinaturas conjuntas obedecerão a margem de segurança explicitada neste Manual de Identidade Visual do Governo do Estado do Ceará.

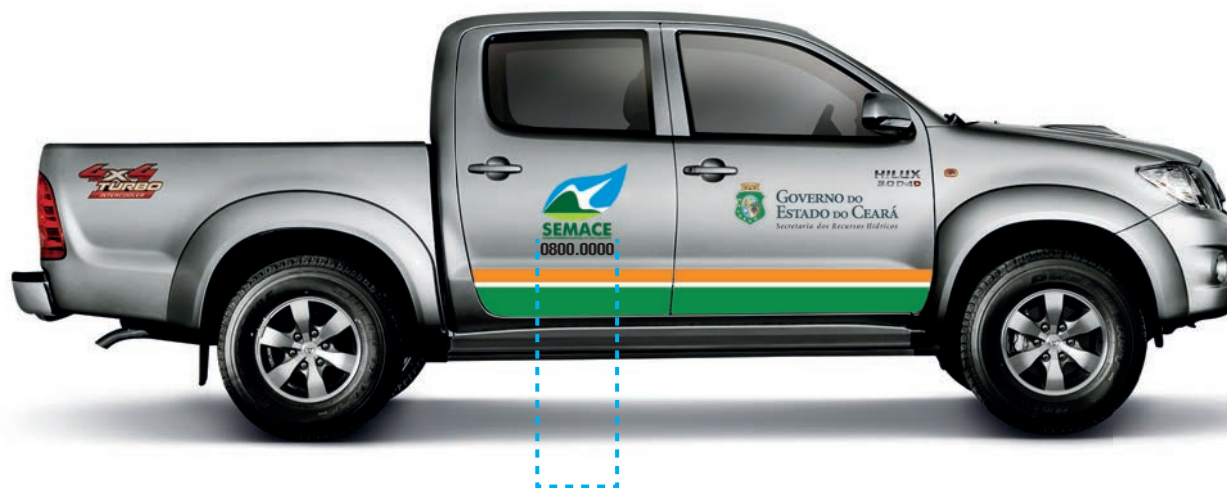

Tamanho do adesivo do órgão vinculado na lateral da caminhonete é de 40cm de base.



Tamanho do adesivo do órgão vinculado na lateral é de 30cm de base.

Fotos meramente ilustrativas.

Nos veículos da frota do Estado, a marca do Governo deve ocupar uma área visível, de boa percepção, respeitando sempre as margens de segurança contidas no Manual de Identidade Visual do Governo. A área mínima de reserva serve para proteger a marca de interferências externas, garantindo assim sua ideal legibilidade.





**Assinatura conjunta na lateral do veículo
Carro Oficial / Secretaria**

Carro Oficial: uso geral na cor sólida.

As assinaturas conjuntas obedecerão a margem de segurança explicitada neste Manual de Identidade Visual do Governo do Estado do Ceará.



Na parte traseira do veículo, deve-se incluir a marca da Ouvidoria do Estado, e em destaque a informação “USO EXCLUSIVO EM SERVIÇO”, indicativa de uma atitude de transparência e moralização do bem público.





Os carros oficiais utilizados pelos Secretários de Estado serão sinalizados apenas com as placas oficiais.



**Assinatura conjunta na lateral do veículo
Carro Oficial / Secretaria**

Carro Oficial: uso geral na cor sólida.

As assinaturas conjuntas obedecerão a margem de segurança explicitada neste Manual de Identidade Visual do Governo do Estado do Ceará.



Na parte traseira do veículo, deve-se incluir a marca da Ouvidoria do Estado e em destaque a informação “USO RESTRITO EM SERVIÇO”, indicativa de uma atitude de transparência e moralização do bem público.

**Assinatura conjunta na lateral da
Moto Oficial / Secretaria**

Moto Oficial: uso geral na cor prata metálico.

As assinaturas conjuntas obedecerão a margem
de segurança explicitada neste Manual de Identidade Visual
do Governo do Estado do Ceará.

Tamanho mínimo permitido do adesivo na
parte lateral da moto é de 15 cm de base.





GOVERNO DO
ESTADO DO CEARÁ

